



DONGFENG Z80

НОВАЯ ПЕРСПЕКТИВА ГРУЗОПЕРЕВОЗОК



полная
масса
7 990 кг



3 колесные
базы



большой
выбор
настроек



гарантия
3 года
или 250 000 км



интервал ТО –
20 000 км



адаптирован
для России



оптимальное
соотношение
цена/качество

		Z80S	Z80N	Z80L
Массогабаритные характеристики	Полная масса автомобиля, кг	7 990		
	Тип кабины	без спального места		
	Максимальная скорость, км/ч	110		
	Минимальный дорожный просвет, мм	200		
	Радиус поворота (по внешн. передн. колесу), мм	7 046	7 378	8 094
	Грузоподъемность шасси, кг	5 380	5 260	5 140
	Снаряженная масса, кг (с учетом водителя 75кг)	2 610	2 730	2 850
Двигатель	Модель	ZD30D15-5N		
	Кол-во цилиндров, расположение	4, рядное		
	Мощность, кВт (л/с)	103 (140)		
	Крутящий момент, Н*м (при об/мин)	355 (2000)		
	Рабочий объем, л	3,0		
	Экологический класс	5		
	Объем топливного бака, л	120		200
Сцепление	Тип	Сухое, 1-дисковое		
	Усилитель сцепления	✓		
КПП	Модель	МКПП-8 (8J45TA)		
Трансмиссия	Тип карданного вала	2 секции		
	Тип подвески	Зависимая		
Передняя ось	Допустимая нагрузка, кг	3 500		
	Задняя ось	Допустимая нагрузка, кг	6 400	
		Передаточное отношение главной пары	4,33	
Тормозная система	Тип системы	Пневматическая		
	Автоматический механизм регулировки зазора	x		
	Передние тормозные механизмы	Барabanные		
	Задние тормозные механизмы	Барabanные		
	ABS (Антиблокировочная тормозная система)	✓		
	ESC (Система курсовой устойчивости)	✓		

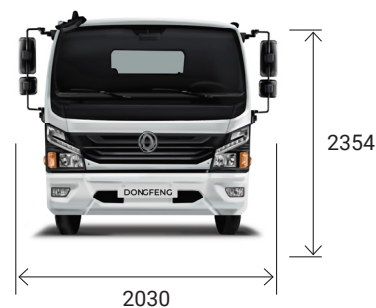
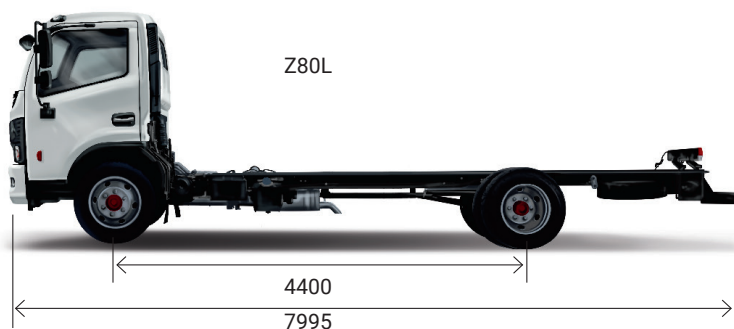
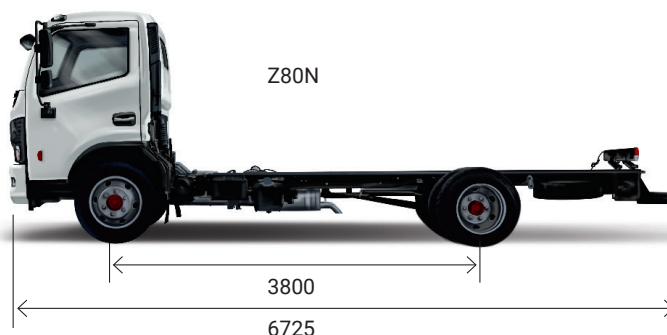
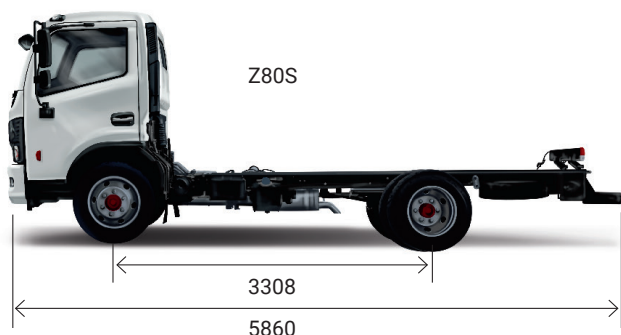

Эксклюзивный дистрибьютор
среднетоннажных автомобилей DONGFENG
8 (495) 116-64-46
info@df-truck.ru

После подписания данного издания в печать в комплектацию, технические характеристики, доступные цвета, стандартное оснащение и опции, во внешний вид и функции автомобилей DONGFENG могут быть внесены изменения. В иллюстрациях могут быть изображены принадлежности и элементы дополнительной комплектации, не входящие в базовый объем поставки.